



EASTERN FIBERGLASS LAMINATED SHINGLES APPLICATION INSTRUCTIONS / DIRECTIVES DE POSE - BARDEAU DE FIBRE DE VERRE LAMINÉ DE L'EST

NOTE: SHINGLES MUST BE APPLIED PROPERLY. WE ASSUME NO RESPONSIBILITY FOR LEAKS OR DEFECTS RESULTING FROM POOR APPLICATION OR FAILURE TO PROPERLY PREPARE THE SURFACE TO BE ROOFED OVER, OR FAILURE TO PROVIDE PROPER VENTILATION IN ACCORDANCE WITH MINIMUM PROPERTY STANDARDS REQUIREMENTS. REVIEW ALL APPLICABLE BUILDING CODES, MINIMUM PROPERTY STANDARDS AND REQUIREMENTS PRIOR TO APPLYING THESE SHINGLES USING THE APPLICATION INSTRUCTIONS FOUND ON THIS WRAPPER. PLEASE USE CAUTION WHEN STACKING BUNDLES ON SLOPED ROOFS.

NOTE: LES BARDEAUX DOIVENT ÊTRE APPLIQUÉS SELON LES NORMES ET NOTRE MODE DE POSE. NOUS N'ASSUMONS AUCUNE RESPONSABILITÉ POUR LES FUITES D'EAU OU TOUT DOMMAGE SUITE À UNE MAUVAISE POSE OU À UNE NÉGLIGENCE DURANT LA PRÉPARATION DE LA SURFACE À ÊTRE RECOUVERTE OU PAR UNE VENTILATION NON CONFORME AUX NORMES. VÉRIFIER TOUS LES CODES DU BATIMENT APPROPRIÉ, LES NORMES ET EXIGENCES DOMICILIAIRES MINIMUM AVANT DE POSER CES BARDEAUX SELON LES DIRECTIVES FOURNIES SUR L'EMBALLAGE. SOYEZ TRÈS PRUDENT LORSQUE VOUS EMPILEZ LES PAQUETS SUR UN TOIT EN PENTE.

ROOF DECK: Must be smooth, firm, dry and securely nailed. Plywood must be exterior grade, conforming to building code requirements. Half-inch plywood is recommended for best deck performance. The installation of asphalt shingles on dimensional lumber (including shiplap/board decks) is not recommended as it may potentially cause buckling problems. Buckling is not covered by our Limited Material Warranty. **REROOFING:** Split and re-nail curled or buckled shingles, replace any missing shingles, remove loose or protruding nails, and sweep surface clean. Roof slope should be 1:3 or steeper. For slopes 1:3 to 1:6, see special underlayment requirements outlined below. Never apply asphalt shingles to roof slopes less than 2:12.

PRÉPARATION DU TOIT: Le contre-plaqué doit être lisse, solide, sec et cloué correctement et doit être d'au moins 1/2" d'épaisseur et de qualité pour l'extérieur. La pose de bardeaux d'asphalte sur les supports de couverture en bois de construction (incluant les panneaux joints à mi-bois) ne son pas recommandé car il peut causer un problème de gondolement. Notre garantie limitée ne couvre pas le gondolement. **POUR REFAIRE LA TOITURE:** Fendre, reclouer le bardeau ondulé ou gondolé et remplacer les bardeaux qui manquent. Enlevez les clous qui bougent ou dépassent. Bien nettoyer la surface. La pente du toit doit être de 1:3 ou plus. Pour pentes de 1:3 et 1:6, voir la section sous-couche requise tel que décrit en dessous. Ne jamais appliquer le bardeau d'asphalte sur les toits avec pente qui sont moins de 2:12.

EAVE PROTECTION: Apply eave protection as per building code requirements, overhanging eaves by 1/4" to 3/8" and extending up the roof at least 12" beyond the interior wall line. Ice & Water Protector is recommended for best performance, applied according to instructions printed on each box.

PROTECTION D'AVANT TOIT: Appliquer la protection d'avant toit comme s'exige le code du bâtiment. Surplomber l'avant toit de 1/4" à 3/8" et prolonger jusqu'en haut du toit d'au moins 12" au-delà de la ligne intérieure du mur. **PROTECTEUR CONTRE L'EAU ET LA GLACE** est recommandée pour une meilleure performance. Lire et appliquer selon les instructions imprimées sur chaque boîte.



EASTERN FIBERGLASS LAMINATED SHINGLES APPLICATION INSTRUCTIONS / DIRECTIVES DE POSE - BARDEAU DE FIBRE DE VERRE LAMINÉ DE L'EST

UNDERLAYMENT: For areas where the roof slope is less than 4" per foot down to 2" per foot, use one layer of ICE AND WATER PROTECTOR, applied according to instructions printed on each box. Alternately, use 2 layers of asphalt saturated felt (or equivalent), the first sheet overlapping the eave protection by 19", followed by full 36" widths overlapping each preceding course by 19". (NOTE: IF THESE PROCEDURES ARE FOLLOWED, SHINGLES APPLIED TO SLOPES 3:12 TO 4:12 WILL BE WARRANTED FOR THE FULL WARRANTY TERM FOR THE SHINGLE. SHINGLES ON SLOPES 2:12 TO 3:12 WILL BE WARRANTED FOR 12 YEARS.) For areas where the roof slope is 6" per foot down to 4" per foot, it is strongly recommended to cover the remainder of the deck with one ply asphalt saturated felt (or equivalent) laid parallel to the eaves, with 2" horizontal laps and 4" end laps. Apply metal drip edges on top of any underlay along rake edges and directly to the deck along eaves.

SOUS-COUCHE: Pour les superficies dont la pente du toit est moindre que 4 sur 12 jusqu'à 2 sur 12, utiliser une couche de protecteur contre l'eau et la glace, appliquer selon les instructions imprimées sur chaque boîte. Alternativement, utiliser 2 couches de papier feutre d'asphalte (ou équivalent). La première feuille chevauchant la protection d'avant toit de 19", suivi par une pleine largeur de 36". Chevaucher chaque feuille précédente par 19". (NOTE : SI CETTE PROCÉDURE EST SUIVIE, L'APPLICATION DE BARDEAUX SUR LES PENTES DE 3:12 à 4:12 SERA JUSTIFIÉE PAR UN TERME DE GARANTIE COMPLET. LES BARDEAUX APPLIQUÉS SUR UNE PENTE DOUCE DE 2:12 à 3:12 SERONT GARANTIS POUR 12 ANS.) Pour les endroits où la pente est

de 6" au pied à 4" au pied nous recommandons fortement de recouvrir la balance du contre-plaqué avec une sous-couche de papier d'asphalte saturé (ou un équivalent acceptable) poser parallèlement au débord avec chevauchements latéraux de 2" et chevauchements de bouts de 4". Posez un larmier métallique par-dessus la couche de pose ou le feutre sur le bord des versants de toit et directement sur le support de toiture, le long des débords de toit.

CHALK LINES: Sufficient chalk lines should be struck to ensure accurate vertical and horizontal alignment of shingles. Vertical chalk lines every 4 to 5 shingle lengths are recommended.

LIGNE DE CRAIE: Des lignes tirées au cordeau doivent être utilisées pour assurer un bon alignement vertical et horizontal du bardeau. Les lignes tirées au cordeau verticales à tous les 4 ou 5 longueurs de bardeau sont recommandées.

FLASHINGS: Base flashing should be in place before shingles are applied. Cap flashings of sheet metal and base flashing of metal or mineral surfaced roofing should be used at chimneys, skylights, vents, walls and other vertical surfaces and sealed with asphalt plastic cement. Flashing shall conform to the requirements of applicable building codes and good roofing practice.

SOLINS: Installer des solins de couverture avant l'application de bardeau. Les solins en aluminium, cuivre ou tôle plombée doivent être utilisés dans les régions de la cheminée, puits de lumière, événements de colonne, murs ou autres surfaces verticales et ensuite scellées avec de la colle plastique pour asphalte. Les solins doivent être conformes au code du bâtiment et aux bonnes pratiques de toiture.



EASTERN FIBERGLASS LAMINATED SHINGLES APPLICATION INSTRUCTIONS / DIRECTIVES DE POSE - BARDEAU DE FIBRE DE VERRE LAMINÉ DE L'EST

NAILING: Use galvanized (zinc coated) roofing nails, 11 or 12 gauge, with at least 3/8" diameter heads, long enough to penetrate through plywood or 3/4" into boards. Use 4 nails per shingle placed in the nail line 7 3/8" below the top edge, approx. 1" and 13" in from each end. Drive nails straight so that nail head is flush with, but not cutting into shingle surface.

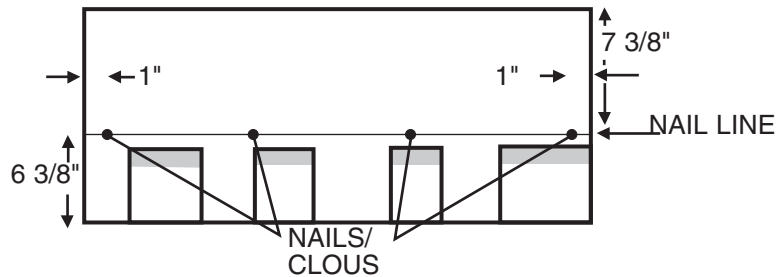

PROPER APPLICATION REQUIRES THAT THE NAILS PENETRATE BOTH THE OVERLAY AND UNDERLAY PORTIONS OF THE SHINGLE / LA BONNE APPLICATION DE BARDEAU DEMANDE QUE LES CLOUS PÉNÈTRENT LE CHEVAUCHEMENT ET LA SOUS-COUCHE.

CLOUAGE : Utiliser des clous à couverture galvanisés d'un calibre de 11 ou 12, avec une tête d'au moins 3/8" et suffisamment longs pour pénétrer le support de toiture d'au moins 3/4". Utiliser 4 clous par bardeau, placer dans la bande de clouage à 7 3/8" dessous le bord du haut, approximativement 1" et 13" de chaque extrémité. Les clous doivent être cloués droit et les têtes ras avec la surface du bardeau. Éviter que les têtes pénètrent la surface.

NAILING ON STEEP SLOPES/HIGH WIND AREAS: For high wind areas, or on slopes of 21" per foot (60°) or more, use 6 nails per shingle placed as shown below. Ensure that no nail is within 2" of a joint/cutout of the underlying shingle. Seal down each shingle at time of application with three 1" diameter (approx. size and thickness of a quarter) spots of asphalt plastic cement placed under the shingle 2" above the bottom edge and equally spaced along the shingle. Apply plastic cement in moderation since excessive amounts may cause blistering. **CAUTION:** Shingles should seal to the underlying course when the

factory applied asphalt sealant is sufficiently warmed by the heat of direct sunlight. When application conditions might limit the effectiveness of the sealing strip, such as in cool weather or in areas subject to high winds or blowing dust, shingle adherence should be ensured through manual sealing as described above.

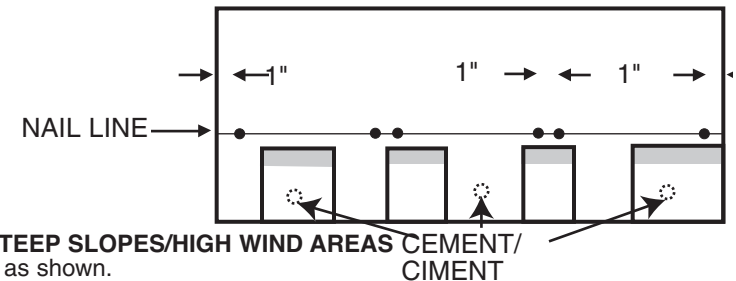

NAILING - STEEP SLOPES/HIGH WIND AREAS
Use six nails as shown.

PENTES RAIDES/RÉGIONS VENTEUSES
Utiliser six clous comme illustrer.

PROPER APPLICATION REQUIRES THAT THE NAILS PENETRATE BOTH THE OVERLAY AND UNDERLAY PORTIONS OF THE SHINGLE / LA BONNE APPLICATION DE BARDEAU DEMANDE QUE LES CLOUS PÉNÈTRENT LE CHEVAUCHEMENT ET LA SOUS-COUCHE.

PENTES RAIDES/RÉGIONS VENTEUSES: Pour les régions venteuses ou pour les pentes de 60" (21 sur 12) ou plus, utiliser 6 clous par bardeau tel qu'illustré en dessous. Assurez-vous qu'il n'y a pas de clou au-delà de 2" du joint ou de la fente du bardeau en dessous. Sceller chaque bardeau avec trois rondelles de ciment plastique d'un diamètre de 1" au-dessus des fentes (approximativement la grosseur et l'épaisseur d'un vingt-cinq sous) et placer en dessous du bardeau, 2" par-dessus le bord inférieur et espacé également du long de bardeau. Appliquer le ciment plastique en modération, car des montants excessives peuvent causer des boursouffures. **AVERTISSEMENT :** Les bardeaux devraient sceller à la sous-couche une fois que la colle appliquée a chauffée suffisamment par la chaleur directe du soleil. Quand les conditions d'applications peuvent limiter l'efficacité de la bande adhésive, tel que par les températures froides, les régions venteuses ou poussiéreuses. L'adhésion du bardeau devrait être assurée par le scellement manuel tel que décrit au-dessus.



EASTERN FIBERGLASS LAMINATED SHINGLES APPLICATION INSTRUCTIONS / DIRECTIVES DE POSE - BARDEAU DE FIBRE DE VERRE LAMINÉ DE L'EST

OPEN METAL VALLEY: (FIGURE 1) For longer roof performance, metal valleys are recommended. Complete valley flashing before shingles are applied. Center a 36" width strip of ICE & WATER PROTECTOR (A) in the valley. Ensure flashing is tight to the deck, then fasten with only enough nails to hold in place, nailing at the edges only. Center a minimum 24" wide, minimum 28 gauge pre-finished/galvanized metal valley liner (B) in the valley, and fasten with only enough nails to hold in place, nailing at the edges only. Snap two chalk lines (C) the full length of the valley, 6" apart at the top and increasing in width 1/8" per foot towards the bottom. When the shingles are being applied, lay them over the valley flashing, trim the ends to the chalk line, and cut a 2" triangle off the corner to direct water into the valley (D). Embed the valley end of each shingle into a 3" band of asphalt plastic cement (E), and nail the shingles 2" back from the chalk line, 7 3/8" down from the top edge of the shingle. **CLOSED CUT OR WOVEN VALLEYS ARE ALSO ACCEPTABLE.**

NOUES À DÉCOUVERT EN MÉTAL: (FIGURE 1) Nous recommandons l'emploi de noues de métal afin de maximiser la durabilité de la toiture. Installez les solins de noues avant de poser les bardeaux. Centrer une lisière de 36" de matériau en rouleau de PROTECTEUR CONTRE L'EAU ET LA GLACE (A) dans les noues. Assurez-vous que le solin soit bien ajusté au support, à l'aide d'assez de clous pour le maintenir en place et clouer les bords seulement. Centrez-y une garniture de noue de métal pré-fini ou galvanisé (B) d'au moins 28 de calibre et d'au moins 24" de largeur que vous fixerez, à la lisière seulement, à l'aide d'assez de clous pour tenir en place. De chaque côté de la noue, tracez une ligne au cordeau. La distance entre ces deux lignes sera de 6" et augmentera de 1/8" par pied jusqu'au bout de la noue. Posez les bardeaux par-dessus le solin de noue, taillez-les le long de la ligne au cordeau et enlevez un triangle de 2" du coin de façon à diriger l'eau vers la noue (D). Noyez le bord de la noue de chaque bardeau avec une bande de 3" de colle asphaltique (E) et clouez les bardeaux à 2" de la ligne au cordeau et 7 3/8" plus bas que le bord supérieur du bardeau. **LES NOUES RECOUVERTES SONT AUSSI ACCEPTABLES.**

FIGURE 1

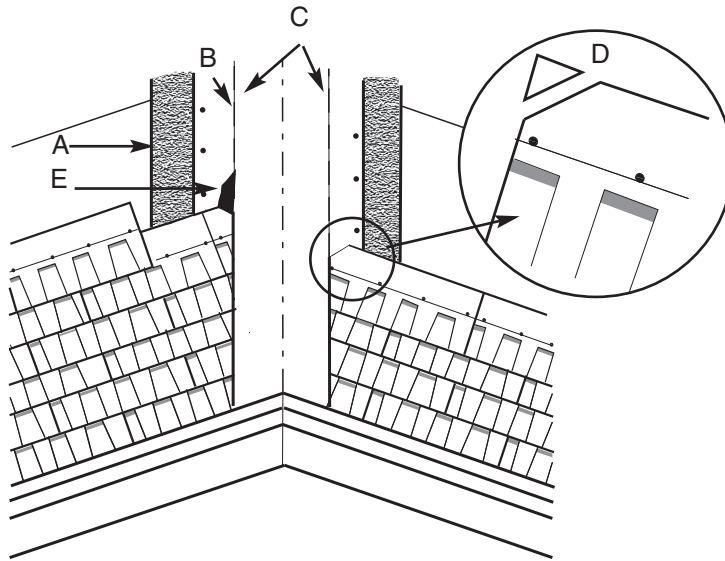



EASTERN FIBERGLASS LAMINATED SHINGLES APPLICATION INSTRUCTIONS / DIRECTIVES DE POSE - BARDEAU DE FIBRE DE VERRE LAMINÉ DE L'EST

STARTER COURSE: If 3-tab shingles are used, cut off the tabs along a line level with the top of the cutouts, and install the starter course with the factory applied sealant adjacent to the eaves overhanging the rake edge and eaves by 1/4" - 3/8". Begin starter course (A) with a shingle cut 4" short so that joints will not coincide with joints between first course shingles.

FIRST COURSE: Start with a complete shingle applied flush with starter course at rake and eave (B). Nail as described above and continue across roof with full shingles.

SECOND, THIRD AND FOURTH COURSES: Trim off 10", 20", and 30" respectively, from the left end of the starting shingle and apply to overhang rake edge by 1/4" to 3/8". Continue each course across the roof with full shingles butting ends loosely. Align the bottom edge of the shingles with the tops of the saw teeth of the shingles in the underlying course (C).

FIFTH AND SUCCEEDING COURSES: Repeat the sequence of the first four courses up the roof. For maximum wind protection, cement shingles at rake edges.

FIGURE 2:

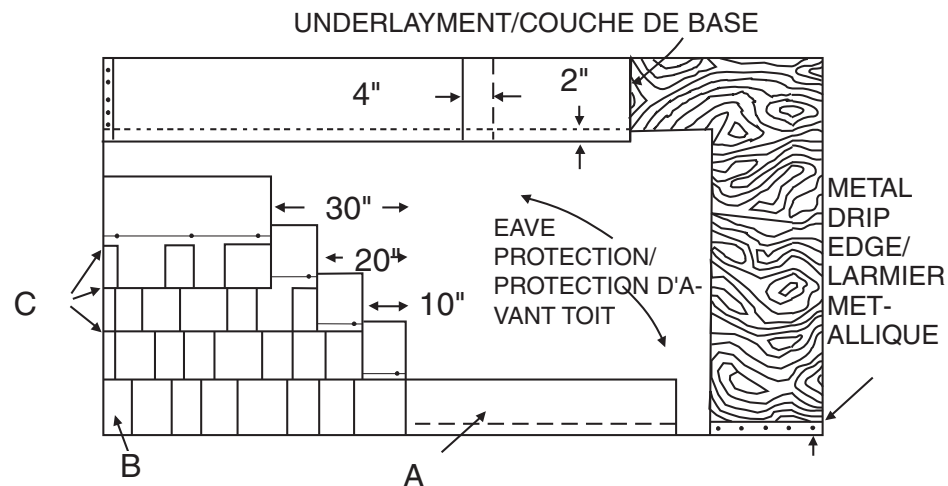

POSE DE BARDEAUX: Si vous utilisez un bardeau à trois pattes, préparer la bande de départ en coupant les pattes justes au-dessus des fentes. Installer la bande de départ avec une application d'enduit d'usine adjacente au bord de la rive par 1/4" - 3/8". Commencer la bande de départ (A) en coupant 4 po. pour que les fentes ne coïncident pas avec les fentes du premier rang.

PREMIER RANG: Commencer avec un plein morceau de bardeau, appliquer à ras avec la bande de départ, la pente du côté et l'avant-toit (B). Clouer tel que décrit au-dessus et continuer au travers du toit avec des morceaux complets de bardeau.

DEUXIÈME, TROISIÈME ET QUATRIÈME RANGS: Couper 10", 20" et 30" respectivement, du côté gauche du bardeau de départ et l'appliqué à la pente du côté par 1/4" à 3/8". Continuer chaque rang au travers du toit avec des bardeaux entiers sans serrer les bouts. Alignez le bord inférieur des bardeaux avec les dessus des dents de la scie des bardeaux dans le cours dessous (C).

CINQUIÈME ET RANGS SUIVANTS: Répéter les quatre premiers rangs vers le haut du toit. Pour une protection maximum contre le vent, scellé le bardeau au pente du côté.



EASTERN FIBERGLASS LAMINATED SHINGLES APPLICATION INSTRUCTIONS / DIRECTIVES DE POSE - BARDEAU DE FIBRE DE VERRE LAMINÉ DE L'EST

HIPS AND RIDGES: Cut strip shingles into individual pieces by dividing at the cut-outs. Bend each piece over the hip or ridge, and nail 6-1/8" above the butt edge, 1" in from each side, exposing each piece 5-5/8" to the weather. The final shingle should be set in cement and the exposed nail heads of this shingle should be covered with cement. Prior to application in cold weather, store hip and ridge shingles in heated area to allow for easier bending.

NOTE: To obtain a three-dimensional effect (which is recommended but not required), apply hip and ridge shingles double thickness by stacking 2 pieces on top of one another (slightly offsetting the shingles 3/4" in exposure; see diagram, beside).

ARÊTES ET FAÎTES: Couper les bardeaux entiers en trois parties égales. Plier chaque pièce pour recouvrir l'arête ou faîte et clouer à 6-1/8" de l'extrémité opposée en laissant un pureau de 5-5/8". Le dernier rang ainsi que les têtes de cloue doivent être coller avec du ciment plastique. Par temps froid réchauffer le bardeau avant de le plier.

NOTE : Pour obtenir un effet à trois dimensions (qui est recommandé mais non requis) appliqué le bardeau Arêtes et Faîtes d'épaisseur double en empilant 2 pièces l'une par-dessus l'autre (expose légèrement le bardeau par 3/4" ; voir le diagramme au côté).

